

**MIJSCOWY PLAN ZAGOSPODAROWANIA PRZESTRZENNEGO
DLA OBSZARU W REJONIE ULIC: ŻEROMSKIEGO I LUTOMIERSKA W ŁASKU**
RYSUNEK PLANU - ZAŁĄCZNIK DO UCHWAŁY NR III/71/98 RADY MIEJSKIEJ W ŁASKU Z DNIA 27 LISTOPADA 1998r.

woj. sieradzkie
m. Łask obreb 9 dz. 8/2

Mapa sytuacyjno-wysokościowa 1:500
(z geodezyjną inwentaryzacją urządzeń podziemnych)

Sporządzona na podstawie mapy zasadniczej w łasku sekcji 122 121 121/1
K.33 mapy ewidencji gruntów nr 173 009-510/97, oraz pomiaru w terenie
niżejcego wykonanego przez WODGK Filia w Łasku.

Likwid. wspólnotdzielnych - 1965
Poziom odniesienia - Kransz.1221

L.K.S. rob. 1299-S.V.1998 Łask, dn. 15.04.1998r.
Kierownik robót - mgr inż. Katarzyna Pruska

**WSPÓRZĘDNE PUNKTÓW ZAŁAMAŃ
LINII ROZGRANICZAJĄCYCH**

Numer punktu	X	Y
1	5577249,09	4500971,92
2	5577251,51	4500986,56
3	5577255,72	4500982,29
4	5577254,84	4500981,77
5	5577259,04	4500987,48
6	5577298,85	4501049,74
7	5577197,10	4501168,74
8	5577174,79	4501121,15
9	5577153,45	4501084,82
10	5577160,32	4501061,99
11	5577146,38	4501086,56
12	5577195,10	4501171,80

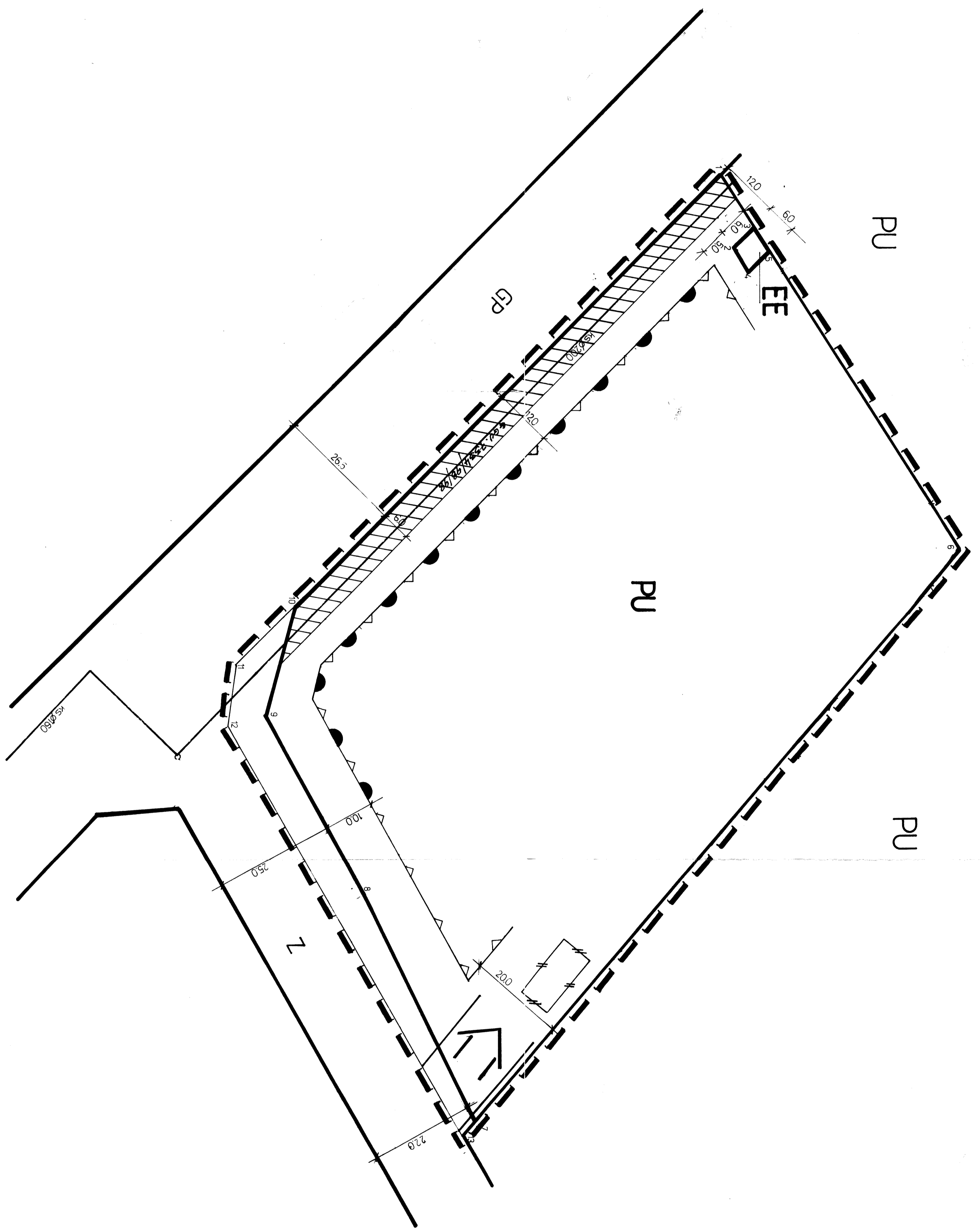

LEGENDA

	GRANICA OBSZARU OPRACOWANIA - WŁASNOŚCI TERENU
	LINIE ROZGRANICZAJĄCE ULICE
	LINIE ROZGRANICZAJĄCE TERENY O RÓŻNYCH ZASADACH ZAGOSPODAROWANIA
	NIERZEKACZALNA LINIA ZABUDOWY
	ZABUDOWA WYMAGAJĄCA SZCZEGÓLNEGO OPRACOWANIA ARCHYTEKTONICZNEGO
	LOKALIZACJA WIAZDU NA TEREN OBJĘTY PLANEM
	PRZEBIEG KANAŁU SANITARNEGO \varnothing 200
	STREFA ZIELENI NISKIEJ (ALTERNATYWNIIE PARKINGOW)
	BUDYNEK DO ROZBIORKI
	TERENY ZABUDOWY PRODUKCYJNO-USŁUGOWEJ
	TERENY URZĄDZEN ELEKTROENERGETYKI
	ULICA GŁÓWNA RUCHU PRZYSPIESZONOEGO - UL. ŻEROMSKIEGO
	ULICA ZBIORCZA - UL. LUTOMIERSKA